

# 4WD RALLY CAR (TT-02 CHASSIS)

## 4WDラリーカー (TT-02シャーシ)

この製品は、オフロード走行用のラリーブロックタイヤと19Tピニオンギヤを使用した、4WDラリーカー仕様のTT-02シャーシです。  
 ★組み立ての際は、TT-02シャーシキットの組立説明図を基本に、この説明図もご覧ください。下図で示した部分が4WDラリーカー仕様の変更点です。なお、黒丸の番号はシャーシキット説明図の番号に対応しています。

These instructions are for the assembly of a 4WD rally car version of the TT-02 chassis, featuring rally block tires and 19T pinion gear.  
 ★Also refer to the TT-02 chassis instruction manual when assembling. These assembly step numbers correspond to those in the TT-02 chassis instruction manual.

Diese Anleitung dient zum Zusammenbau einer 4WD Rallye Version des TT-02 Chassis mit Rallye Block Reifen und 19er Ritzel.  
 ★Bitte beachten sie beim Zusammenbau auch die Bauanleitung des TT-02 Chassis. Die Nummern der Bauschritte sind gleich zu denen in der Bauanleitung des TT-02 Chassis.

Ces instructions décrivent le montage de la version rallye 4x4 du châssis TT-02, avec pneus Rally Blocks et pignon 19 dents.  
 ★Se reporter également à la notice d'assemblage du châssis TT-02. Ces numéros d'étapes d'assemblage correspondent à ceux de la notice du châssis TT-02.

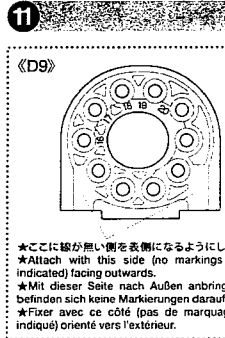

ギヤ比 9.58:1  
 Gear ratio

(ピニオンギヤ19Tとスパークギヤ70T (19T pinion gear and 70T spur gear))

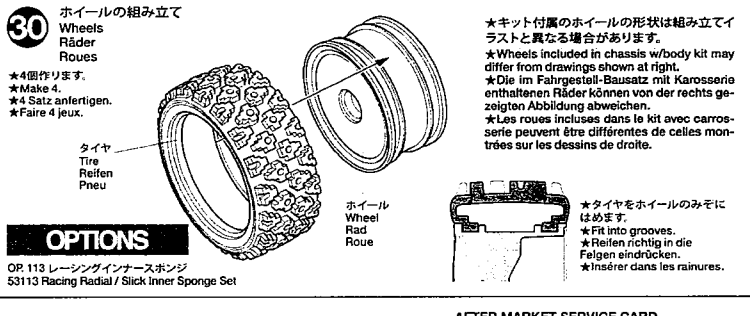
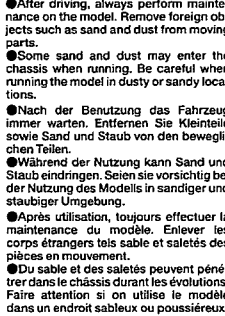
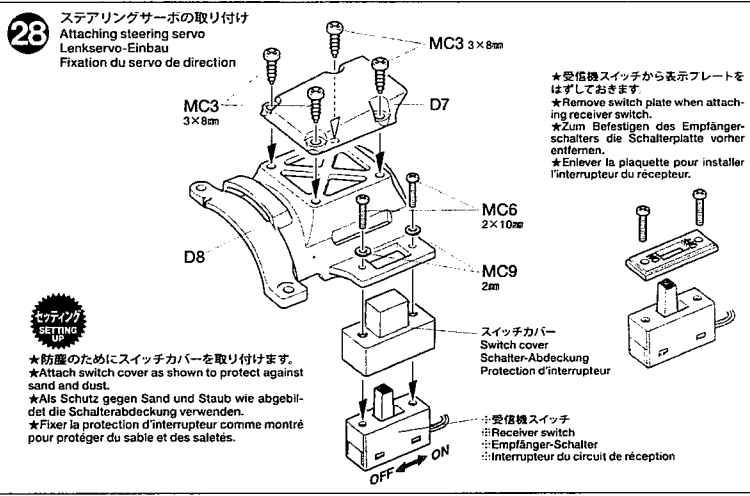
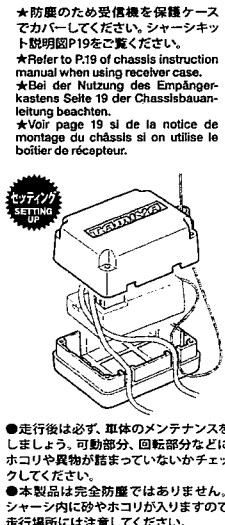
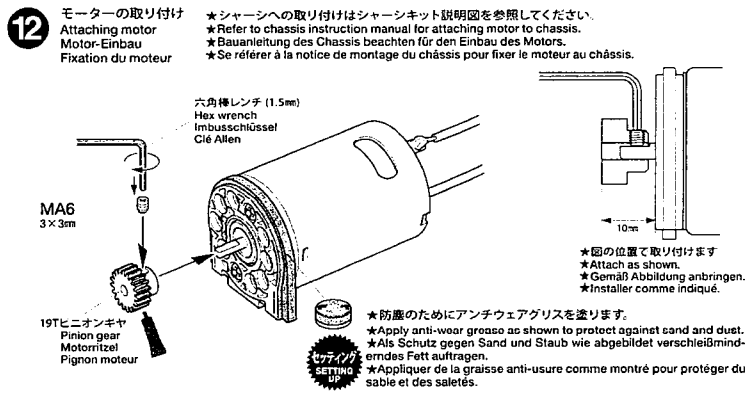
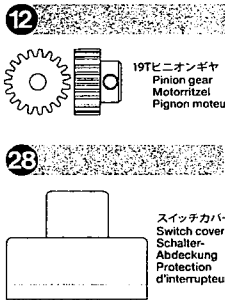
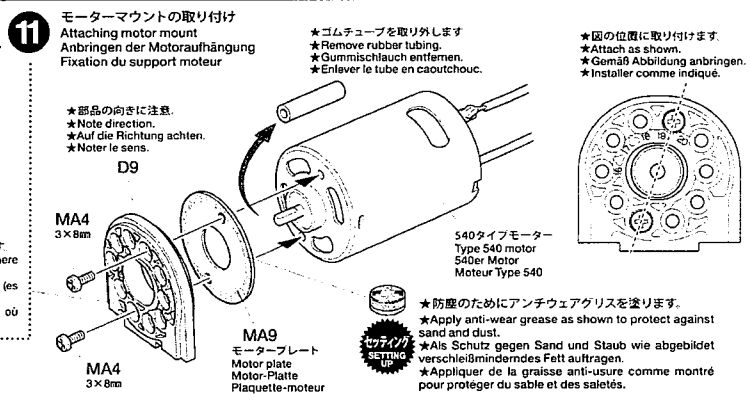

部品請求について  
 ★TT-02シャーシキットのカスタマーカードと合わせてご利用ください。

4WDラリーカー (TT-02シャーシ)  
 ★価格は2013年3月現在のものです。予告なく変更となる場合があります



部品名	税込価格	送料	部品コード
19Tピニオンギヤ	231円	220円	13505049
スイッチカバー	304円	280円	16251011
SP.476 ラリーブロックタイヤ (2個)	630円	600円	50476
OP.439 アンチウェアグリス	525円	600円	53439

AFTER MARKET SERVICE CARD  
 When purchasing replacement parts, please take or send this form to your local Tamiya dealer so that the parts required can be correctly identified. Please note that specifications, availability and price are subject to change without notice.

Parts code	19T Pinion Gear
13505049	19T Pinion Gear
16251011	Switch Cover
50476	Rally Block Tire (2pcs.)
53439	Anti-Wear Grease